



## CARREGADOR DE VEÍCULOS ELÉCTRICOS



## MANUAL DE INSTALAÇÃO E UTILIZAÇÃO



Vcard

LINHA APOIO PÓS-VENDA: 231480486  
Dias úteis das 9:00 – 13:00 / 14:00 – 18:00



## ÍNDICE

DOCUMENTOS NORMATIVOS APLICÁVEIS .....	3
GARANTIA DE CUMPRIMENTO NORMATIVO .....	3
MANUSEAMENTO, CONDIÇÕES DE SERVIÇO E MANUTENÇÃO .....	3
CARACTERÍSTICAS MECÂNICAS .....	4
CARACTERÍSTICAS ELÉCTRICAS.....	4
CONFIGURAÇÃO DO POWER MODE .....	4
INSTRUÇÕES DE MONTAGEM.....	5
RECOMENDAÇÕES DE APLICAÇÃO EM AMBIENTES EXTERIORES / OUTDOOR.....	6
INSTRUÇÕES DE UTILIZAÇÃO – ESTADOS DO CARREGADOR .....	7
APP EV QUITÉRIOS .....	10
LIGAÇÃO DA APP EV QUITÉRIOS AO CARREGADOR.....	11
SENSORES DE GESTÃO DE CARREGAMENTO .....	16
1. INSTALAÇÃO DO SENSOR GESTÃO DINÂMICA DE CARGA – MONOFÁSICO .....	16
2. INSTALAÇÃO DO SENSOR GESTÃO DINÂMICA DE CARGA + RENOVÁVEL – MONOFÁSICO.....	17
3. INSTALAÇÃO DO SENSOR GESTÃO DINÂMICA DE CARGA – TRIFÁSICO.....	18
4. INSTALAÇÃO DO SENSOR GESTÃO DINÂMICA DE CARGA + RENOVAVEL TRIFÁSICO .....	19
CÓDIGO DE ERROS E ALERTAS.....	20

### DOCUMENTOS NORMATIVOS APLICÁVEIS

- EN IEC 61851-1:2019 - Sistema de carga condutiva para veículos eléctricos - Parte 1: Requisitos gerais
- EN IEC 61851-21-2:2021 - Sistema de carga para veículos eléctricos - Parte 21-2: Requisitos CEM aplicáveis a sistemas de carga externos para veículos eléctricos
- Portaria 949-A/2006 de 11 de Setembro – Regras Técnicas das Instalações Eléctricas de Baixa Tensão (RTIEBT)

### GARANTIA DE CUMPRIMENTO NORMATIVO

- Declaração UE de Conformidade - sustentada por Dossier Técnico - Documentação Técnica sobre a concepção, fabrico e funcionamento do produto de acordo com a Directiva de Baixa Tensão 2014/35/UE.

### MANUSEAMENTO, CONDIÇÕES DE SERVIÇO E MANUTENÇÃO

- Leia atentamente este documento antes de proceder à instalação e utilização do carregador EV Quitérios.
- A instalação do carregador deve ser realizada de acordo com as RTIEBT, por um técnico responsável (inscrito na DGEG).
- A medida de protecção adequada para cada carregador EV Quitérios deve ser feita através de um dispositivo diferencial, no mínimo do tipo A, não superior a 30mA.
- O carregador não deve ser instalado em locais excessivamente sujeitos a vapores corrosivos, campos magnéticos de forte valor e locais de atmosferas sujeitas a explosões, incêndios, vibrações ou choques.
- O carregador deve ser instalado com a fonte de alimentação desligada. Devem ser considerados os regulamentos relativos aos riscos eléctricos.
- Antes de efectuar a ligação é necessário verificar se o carregador, o cabo de carga e o conector não apresentam quaisquer defeitos e estão em bom estado de conservação.
- Deve ser verificado periodicamente o estado de conservação do cabo de carga e do conector do veículo. Em caso de danos, desligue o carregador da alimentação eléctrica e contacte um técnico responsável.
- O carregador deve ser ligado à terra de forma permanente.
- Se o carregador for utilizado perto de crianças, o mesmo deve ser supervisionado.
- O manuseamento e transporte inadequado poderá originar a diminuição das características de segurança.
- Não devem ser efectuadas quaisquer alterações à construção ou à electrificação originais do carregador, sob pena de anular os requisitos mínimos de segurança. Caso seja necessária alguma intervenção, esta deve ser realizada pelo fabricante.
- Para evitar danos ou causar danos a terceiros, o cabo utilizado para carregamento do VE deve ser posicionado de forma a não ser pisado por pessoas e por veículos, nomeadamente enrolando o cabo no carregador.
- As partes expostas do carregador (invólucro, cabo e tomada) devem ser limpas periodicamente, apenas e só, com recurso a um pano limpo e seco.
- A garantia não cobre avarias causadas por utilização e/ou instalação incorrecta, ou adulteração do carregador.
- A utilização do carregador pode afectar o funcionamento de dispositivos electrónicos médicos. Antes de utilizar o carregador VE, deve informar-se junto do fabricante do(s) seu(s) dispositivo(s) electrónico(s) sobre os procedimentos a adoptar.
- Este produto foi concebido para o ambiente A. A utilização deste produto num ambiente B pode causar interferências electromagnéticas indesejáveis que podem exigir medidas de atenuação adequadas por parte do utilizador.

### CARACTERÍSTICAS MECÂNICAS

CÓDIGO	DESIGNAÇÃO	MATERIAL	Dim LxAxP (mm)	PESO	ÍNDICES PROTECÇÃO		
0014313741	CARREGADOR VE T2 32A 7,4kW 230V C/ CABO	ABS Branco	210x300x90	3kg	IP54   IK10	Max 85°C Min -40°C	Max 0 a 95°C Sem Condensação
0014316221	CARREGADOR VE T2 32A 22kW 400V C/ CABO						

NOTA: Cabo de 5 metros.

### CARACTERÍSTICAS ELÉCTRICAS

CÓDIGO	TIPO DE CARREGADOR	Un	FREQUÊNCIA	POTÊNCIA	CORRENTE CARGA	DETECÇÃO FUGAS DE CORRENTE	POTÊNCIA EM STAND-BY
0014313741	Tipo 2 Monofásico	220-250V	50-60 Hz	7,4kW	32A	Tipo A + DC 6mA sensor de fugas integrado	5W
0014316221	Tipo 2 Trifásico	380-400V		22kW			

### CONFIGURAÇÃO DO POWER MODE

Antes de começar a carregar o veículo eléctrico, é necessário limitar a corrente de carga, através dos micro-interruptores indicados no equipamento como *POWER MODE*, seleccionando uma configuração cujos valores sejam inferiores à potência contratada e à potência da própria instalação do carregador.

Existem 16 configurações possíveis, mediante os valores de potência e corrente:

	6,0 A 1,38 kW		12,6 A 2,89 kW		19,8 A 4,55 kW		27,0 A 6,21 kW
	7,2 A 1,65 kW		14,4 A 3,31 kW		21,6 A 4,96 kW		28,8 A 6,62 kW
	9,0 A 2,07 kW		16,2 A 3,72 kW		23,4 A 5,38 kW		30,6 A 7,04 kW
	10,8 A 2,48 kW		18,0 A 4,14 kW		25,2 A 5,79 kW		32,4 A 7,45 kW
Cód. 0014313741 - CARREGADOR VE T2 32A 7,4kW 230V C/ CABO							

	6,0 A 4,15 kW		12,6 A 8,72 kW		19,8 A 13,71 kW		27,0 A 18,70 kW
	7,2 A 4,98 kW		14,4 A 9,97 kW		21,6 A 14,96 kW		28,8 A 19,95 kW
	9,0 A 6,23 kW		16,2 A 11,22 kW		23,4 A 16,21 kW		30,6 A 21,19 kW
	10,8 A 7,48 kW		18,0 A 12,47 kW		25,2 A 17,45 kW		32,4 A 22,44 kW
Cód. 0014316221 - CARREGADOR VE T2 32A 22kW 400V C/ CABO							

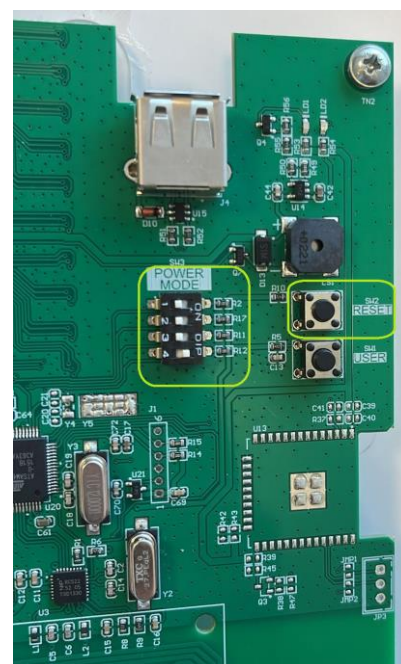

Para actualização da configuração do *POWER MODE* e necessário reiniciar o carregador pressionando o botão RESET. Assim que é reiniciado, o carregador assume a nova configuração.

### Potência de carregamento do Veículo Eléctrico

$$P_{\text{carregamento}} = P_{\text{contratada}} + P_{\text{produzida}} - P_{\text{consumida}} - M_{\text{segurança}}$$

- ✓ **P carregamento:** Potência para carregar o veículo eléctrico;
- ✓ **P contratada:** Potência contratualizada com o distribuidor de energia;
- ✓ **P produzida:** Potência gerada através de energia renováveis;
- ✓ **P consumida:** Potência consumida na habitação;
- ✓ **M segurança:** Margem de segurança para evitar perturbações no habitual funcionamento da habitação.

**AVISO:** É possível configurar a potência de carregamento através da APP EV Quitérios. Se optar por configurar através da APP, o carregador dá prioridade à selecção realizada em detrimento da configuração física.

**INSTRUÇÕES DE MONTAGEM**

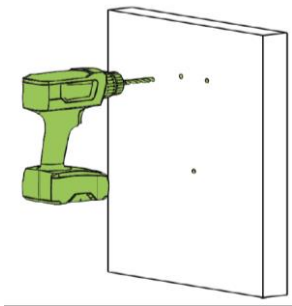

1. Abrir os 3 furos de fixação com uma broca de 8mm, utilizando o molde fornecido na embalagem.

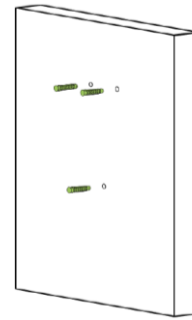

2. Introduzir, com ajuda de um martelo, as buchas nos furos.

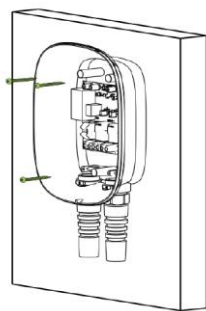

3. Fixar o carregador à parede com os parafusos fornecidos.

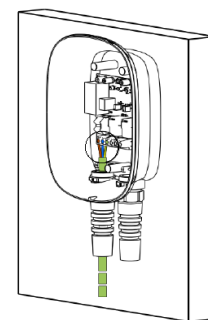

4. Introduzir o cabo de alimentação através dos bucinhs de entrada e efectuar as ligações.

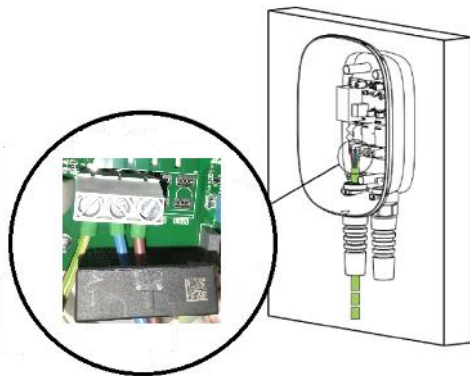

5. Ligar os condutores - Cód. 0014313741.

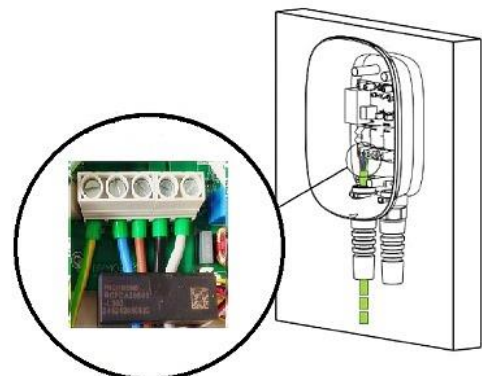

6. Ligar os condutores - Cód. 0014316221.

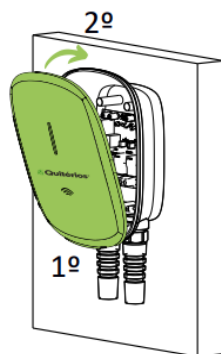

7. Fechar a tampa, encaixando-a de baixo para cima e pressionando-a até encaixar nas patilhas.

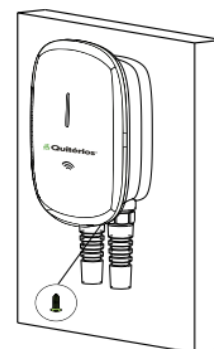

8. Fechar a caixa do carregador com o parafuso fornecido.

**RECOMENDAÇÕES DE APLICAÇÃO EM AMBIENTES EXTERIORES / OUTDOOR**

De instalação saliente (à face da parede ou no pedestal), o *design* dos carregadores EV Quitérios foi concebido de forma a possibilitar a arrumação do cabo de 5m à volta do carregador.

A posição do conector Tipo 2 deve obedecer às seguintes recomendações:

**Fixação do carregador e conector Tipo 2 no Pedestal *Nature***

<b>Código</b>	<b>Designação</b>
0014319030	PEDESTAL NATURE 1 CARREGADOR VE CINZA A1500
0014319031	PEDESTAL NATURE 2 CARREGADORES VE CINZA A1500

<p>Quando o veículo não estiver a ser carregado, o conector Tipo 2 deve ser mantido no espaço reservado para o mesmo no pedestal.</p>	
---	--

**Fixação do carregador e conector Tipo 2 à parede**

<b>Código</b>	<b>Designação</b>
0014350012	SUPORTE PAREDE P/ CONECTOR VE TIPO 2

<p>Quando o veículo não estiver a ser carregado, o conector deve ficar colocado no suporte parede.</p>	
--	---

**Tampa do Conector Tipo 2**

<p>Em ambientes exteriores, não é recomendado o uso da tampa de borracha fixa ao conector. Esta só deve ser utilizada em ambientes interiores.</p> <p>Em ambientes exteriores o conector deve ser colocado no suporte de parede ou no pedestal conforme o indicado acima.</p>	
---	---

INSTRUÇÕES DE UTILIZAÇÃO – ESTADOS DO CARREGADOR

**CARREGADOR BLOQUEADO**

O carregador permanecerá neste estado até que o veículo autorize o carregamento.

O indicador LED permanecerá desligado enquanto o carregador estiver bloqueado.

Para desbloquear o carregador, será necessário aproximar um cartão RFID autorizado.



**DESBLOQUEAR O CARREGADOR**

É necessário aproximar qualquer um dos 2 cartões RFID (cartão nº 2 ou nº 3) fornecidos com o carregador.

O carregador emite um sinal sonoro e o indicador LED ficará branco intermitente.

**Nota:** Não utilizar o cartão RFID MASTER (cartão nº1).



**STAND-BY**

Quando o carregador estiver desbloqueado e o cabo estiver ainda desligado do veículo, o carregador permanecerá no modo de espera e o indicador LED ficará branco intermitente.



**VEÍCULO DETECTADO**

Assim que a cabo seja ligado ao veículo, o carregador detecta que a ligação foi efectuada e o indicador LED acende a cor azul. O carregador permanecerá neste estado até que o veículo autorize o carregamento.



**CARREGAMENTO**

Assim que o veículo autorizar o carregamento, o carregador iniciará o processo de carregamento e o indicador LED acenderá a cor verde numa direcção decrescente.

A velocidade de descida do indicador LED é directamente proporcional à corrente de carga da bateria do veículo.



**CARREGAMENTO COM VENTILAÇÃO**

Se o veículo necessitar que o processo de carregamento seja efectuado num ambiente ventilado, o indicador LED acende-se com cor amarela e o carregador faz uma pausa no carregamento.



**INDICAÇÃO DE ERRO**

Se o veículo detectar um erro de carregamento ou se o carregador detectar um erro na alimentação de entrada, o indicador LED acenderá a vermelho e o carregador interrompe o carregamento.

É importante desligar a alimentação de entrada e verificar se tudo está ligado corretamente.



**REGISTO DE NOVO UTILIZADOR**

Aproxime o cartão RFID MASTER (cartão nº1) do carregador.

O carregador emite um sinal sonoro e o indicador LED acenderá a cor lilás numa direcção decrescente.



Encoste o novo cartão RFID ao carregador para o activar.

O carregador emitirá um sinal sonoro e o indicador LED ficará lilás intermitente.

Aproxime o cartão RFID MASTER (cartão nº 1) do carregador para sair do modo de registo do novo cartão RFID.



### APP EV QUITÉRIOS

Aceda à PLAY STORE / APPLE STORE no seu dispositivo Android / iOS e pesquise “Quitérios” ou “EV Quitérios”.



Android



IOS

Seleccione a aplicação EV Quitérios e clique em “Instalar”.



EV Quitérios  
Quitérios



Assim que a transferência estiver concluída, o processo de instalação iniciar-se-á automaticamente.

Prevê-se que a instalação fique concluída em menos de 30 segundos.





Uma vez concluída a instalação da aplicação, pode abrir no seu dispositivo.



Deve permitir que a aplicação active o *bluetooth* do seu dispositivo para procurar dispositivos próximos.

Assim que o *bluetooth* estiver activado no seu dispositivo, a aplicação **EV Quitérios** é iniciada.

LIGAÇÃO DA APP EV QUITÉRIOS AO CARREGADOR

 <p><b>Bem-vindo à aplicação do seu posto de carregamento</b></p> <p>Conecte o seu dispositivo à unidade de carregamento mais próxima do seu veículo. Ative o Bluetooth e a localização.</p> <p>Ignorar Próximo →</p>	 <p><b>Controle as suas estatísticas</b></p> <p>Controle o estado do seu posto de carregamento, energia consumida, tempo de conexão, potência e outras configurações.</p> <p>Ignorar Próximo →</p>	<p>Assim que o utilizador aceder à APP, será apresentado o ecrã de boas-vindas e, em seguida, é apresentado o guia que indica os passos para efectuar a ligação ao carregador.</p>
 <p><b>Automação e autonomia garantidas</b></p> <p>Planeie e programe o carregamento do seu veículo, dia, hora, corrente e outras opções.</p> <p>Iniciar</p>	<p><b>Ótimo, vamos agora ligar o seu terminal de carregamento</b></p>  <p>Aproxime o cartão mestre do carregador para conectar ao equipamento...</p>  <p>Se não conseguir estabelecer conexão ou precisar de ajuda, consulte a Quitérios</p> <p>Continuar</p>	<p>Prima “Iniciar” para dar início à ligação.</p> <p>Deve aproximar o cartão RFID MASTER (cartão nº 1).</p> <p>O carregador emitirá um sinal sonoro e o indicador LED ficará lilás intermitente.</p> <p>Desta forma, o carregador ligar-se-á à APP EV Quitérios, em segurança.</p>
<p><b>1 postos de carregamento encontrados</b></p> <p>Selecione o carregador que pretende usar</p> <p>Q1Verde379691 FC-B4-67:18:E0:BA</p> <p>Passa novamente o cartão</p>	<p>A carregar configurações...</p> 	<p>O ecrã indica os postos de carregamento disponíveis no nosso dispositivo (telemóvel).</p> <p>Deve seleccionar o posto de carregamento que pretende emparelhar.</p> <p><b>Nota:</b> É necessário passar novamente o cartão RFID MASTER (cartão nº 1) para sair do estado de registo do carregador.</p>

### ECRÃ INICIAL – MODO DE CARGA

		<p><b>Modo “EM ESPERA”</b></p> <p>Se o carregador estiver desbloqueado e o cabo com conector Tipo 2 estiver ainda desligado do veículo, o carregador permanecerá no modo de espera e o indicador LED ficará branco intermitente.</p> <p><b>Modo “VEÍCULO DETECTADO”</b></p> <p>Se o cabo com conector Tipo 2 estiver ligado ao veículo, o carregador detectará que a ligação foi efectuada e o indicador LED acender-se-á a azul.</p> <p>O carregador permanecerá neste estado até que o veículo autorize o carregamento.</p>
--	--	---

		<p><b>Modo “A CARREGAR”</b></p> <p>Quando o veículo autorizar o carregamento, o carregador inicia o processo de carga e o LED indicador acende-se a verde.</p> <p><b>Modo “CARGA EM PAUSA”</b></p> <p>Prima símbolo “Pausa” para parar o carregamento em curso.</p>
--	--	---

		<p><b>Controlo de carga</b></p> <p>Durante o carregamento é possível verificar o estado do carregamento em curso, nomeadamente:</p> <ul style="list-style-type: none"> <li>- A corrente de carga mínima, actual e máxima;</li> <li>- A tensão no momento da carga, o tempo de carga e a potência actual;</li> <li>- A energia fotovoltaica proveniente dos painéis solares, o consumo energético existente na casa e o consumo do veículo eléctrico.</li> </ul>
--	--	---

### CONFIGURAÇÕES

		<p><b>Nome e Som</b></p> <p>Permite editar o nome, bem como activar e desactivar o som do carregador.</p> <p><b>Potência de carga: Rede Eléctrica e Renovável</b></p> <p>O veículo é carregado utilizando a rede eléctrica e a energia fornecida pelos painéis fotovoltaicos.</p> <p>É muito importante seleccionar a “Potência contratada” e definir qual a “Potência mínima” e “Potência máxima de carga”.</p>
		<p><b>Potência de carga: Renovável</b></p> <p>Ao seleccionar “Apenas renovável”, o veículo é carregado utilizando unicamente a energia fornecida pelos painéis fotovoltaicos.</p> <p>É necessário seleccionar a percentagem da energia fornecida pelos painéis solares que deve ser utilizada para carregar o veículo.</p> <p><b>Nota:</b> se a energia fornecida pelos painéis não atingir a potência de carga mínima seleccionada, o carregador utilizará a energia fornecida pela rede eléctrica para atingir esta potência de carga mínima.</p>
		<p><b>Potência de carga: Excedente Renovável</b></p> <p>Neste modo, o veículo é carregado utilizando apenas a energia excedente fornecida pelos painéis fotovoltaicos.</p> <p><b>Nota:</b> se a energia fornecida pelos painéis solares não atingir a potência de carga mínima seleccionada, o carregador utilizará a energia fornecida pela rede eléctrica para atingir esta potência de carga mínima.</p>

### CONFIGURAÇÕES

	<p><b>Margem de segurança</b></p> <p>Margem de segurança: 2A, 0.46KW</p>	<p><b>Margem de segurança</b></p> <p>É necessário definir a “Margem de segurança”, que pode variar entre 1 e 3A, e que corresponderá à potência que será reservada exclusivamente para o consumo dos equipamentos da casa.</p> <p>Desta forma, podemos ligar qualquer outro aparelho eléctrico sem o risco de disparar o disjuntor térmico da fase.</p>																								
	<p><b>Tempo de bloqueio</b></p> <p>Tempo de bloqueio: 23 minutos</p>	<p><b>Tempo de bloqueio</b></p> <p>Para evitar acessos indesejados, ou reduzir o consumo do carregador (em modo <i>stand-by</i>), configure o “Tempo de bloqueio” a partir do qual o carregador ficará bloqueado.</p>																								
	<p><b>Calendário</b></p> <table border="1"> <thead> <tr> <th></th> <th>Horário 1</th> <th>Horário 2</th> </tr> </thead> <tbody> <tr> <td>Segunda-feira</td> <td>11:30 - 12:00 Potência 2</td> <td>Configurar</td> </tr> <tr> <td>Terça-feira</td> <td>Configurar</td> <td>Configurar</td> </tr> <tr> <td>Quarta-feira</td> <td>Configurar</td> <td>Configurar</td> </tr> <tr> <td>Quinta-feira</td> <td>Configurar</td> <td>Configurar</td> </tr> <tr> <td>Sexta-feira</td> <td>Configurar</td> <td>Configurar</td> </tr> <tr> <td>Sábado</td> <td>Configurar</td> <td>Configurar</td> </tr> <tr> <td>Domingo</td> <td>Configurar</td> <td>Configurar</td> </tr> </tbody> </table> <p>Configurar Horário 1 de Segunda a Sexta-feira</p> <p>Configurar Horário 2 de Segunda a Sexta-feira</p>		Horário 1	Horário 2	Segunda-feira	11:30 - 12:00 Potência 2	Configurar	Terça-feira	Configurar	Configurar	Quarta-feira	Configurar	Configurar	Quinta-feira	Configurar	Configurar	Sexta-feira	Configurar	Configurar	Sábado	Configurar	Configurar	Domingo	Configurar	Configurar	<p><b>Calendário</b></p> <p>É possível configurar dois períodos de carregamento ara cada dia, configurando os seguintes parâmetros:</p> <ul style="list-style-type: none"> <li>- Hora de início</li> <li>- Hora de fim</li> </ul> <p>Uma vez configurados todos os parâmetros, é necessário guardar a configuração do calendário.</p>
	Horário 1	Horário 2																								
Segunda-feira	11:30 - 12:00 Potência 2	Configurar																								
Terça-feira	Configurar	Configurar																								
Quarta-feira	Configurar	Configurar																								
Quinta-feira	Configurar	Configurar																								
Sexta-feira	Configurar	Configurar																								
Sábado	Configurar	Configurar																								
Domingo	Configurar	Configurar																								

### HISTÓRICO

**Consultar Histórico**

Permite consultar os seguintes parâmetros para cada evento de carregamento:

- Data do evento de carregamento
- Hora de início do evento de carregamento
- Hora do carregamento
- Utilizador que efectuou o carregamento
- Número do evento de carregamento

São também apresentados os valores de energia para cada evento de carga:

- Energia fotovoltaica
- Energia da casa
- Energia do veículo

### MENU

**Menu**

Permite consultar as seguintes informações:

- Modelo do equipamento
- Versão do software
- Número de série do carregador
- Histórico de carregamento
- Tempo total de carregamento
- Temperatura interna
- Limite de potência actual
- Ligação WIFI

**SENSORES DE GESTÃO DE CARREGAMENTO**

**1. INSTALAÇÃO DO SENSOR GESTÃO DINÂMICA DE CARGA – MONOFÁSICO**

<b>Código</b>	<b>Designação</b>
0014319030	SENSOR GESTÃO DINÂMICA CARGA MONOFÁSICO

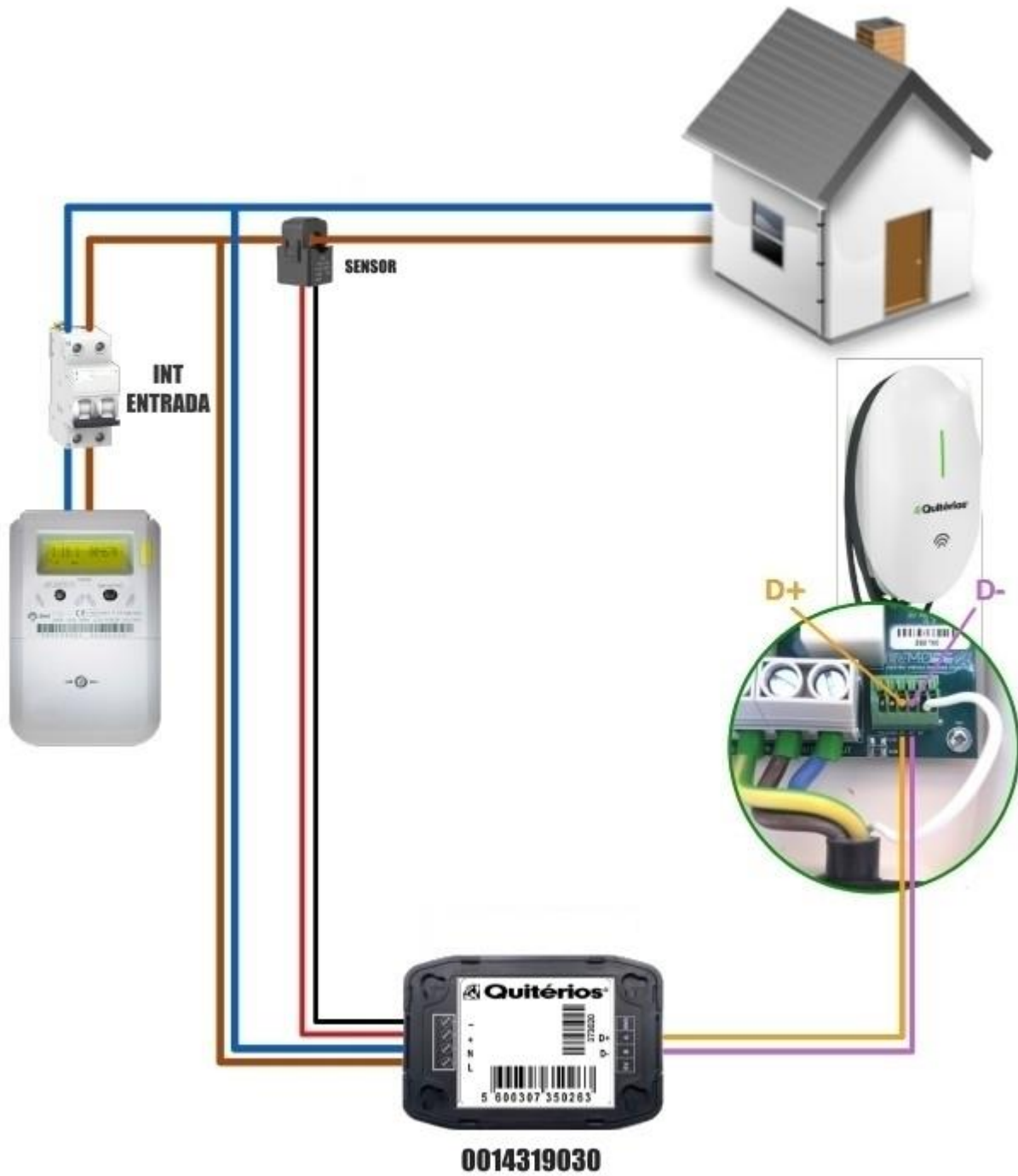

2. INSTALAÇÃO DO SENSOR GESTÃO DINÂMICA DE CARGA + RENOVÁVEL – MONOFÁSICO

Código	Designação
0014319030	SENSOR GESTÃO DINÂMICA CARGA MONOFÁSICO
0014319031	SENSOR GESTÃO DINÂMICA CARGA RENOVÁVEL MONOFÁSICO

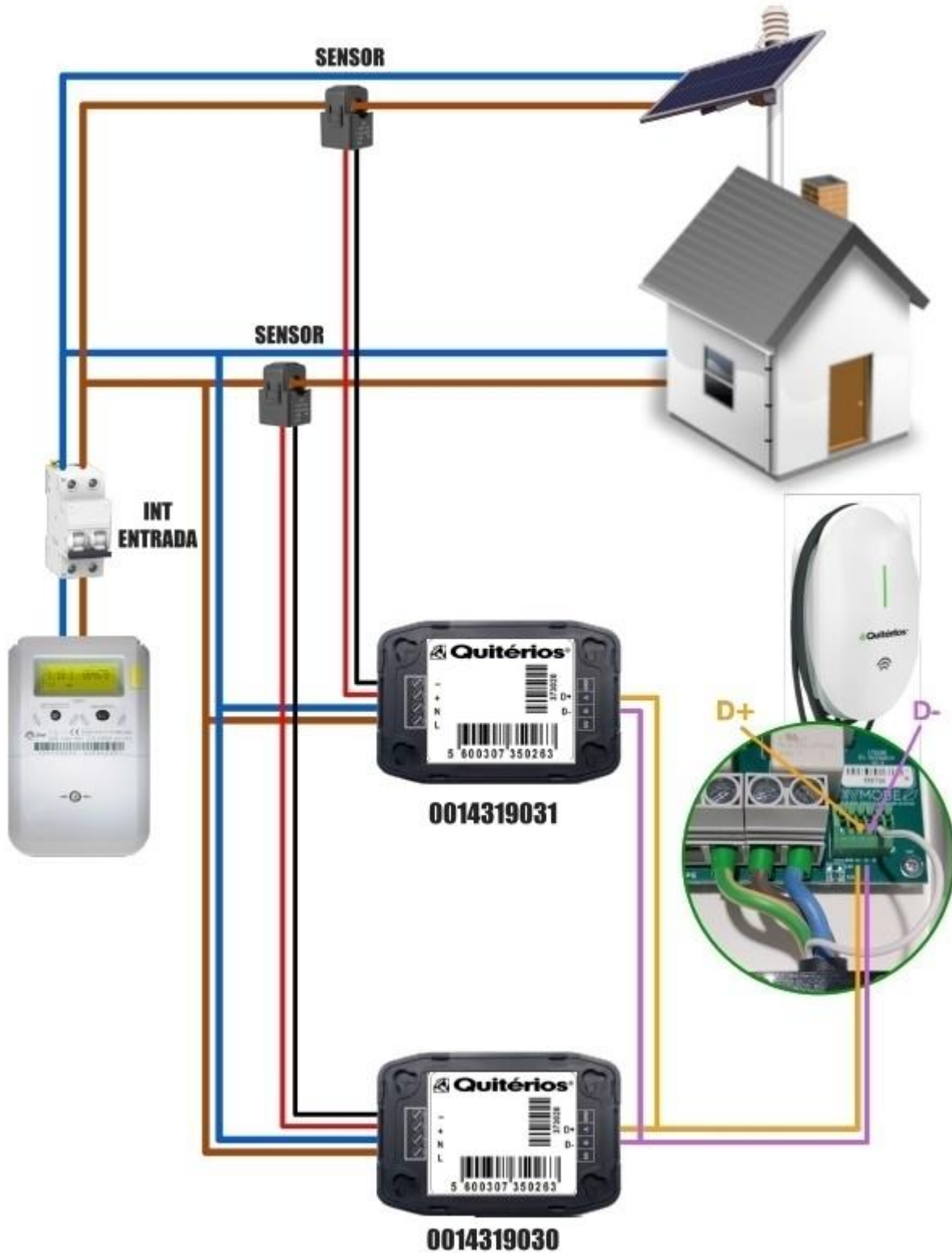

3. INSTALAÇÃO DO SENSOR GESTÃO DINÂMICA DE CARGA – TRIFÁSICO

Código	Designação
0014319060	SENSOR GESTÃO DINÂMICA CARGA TRIFÁSICO

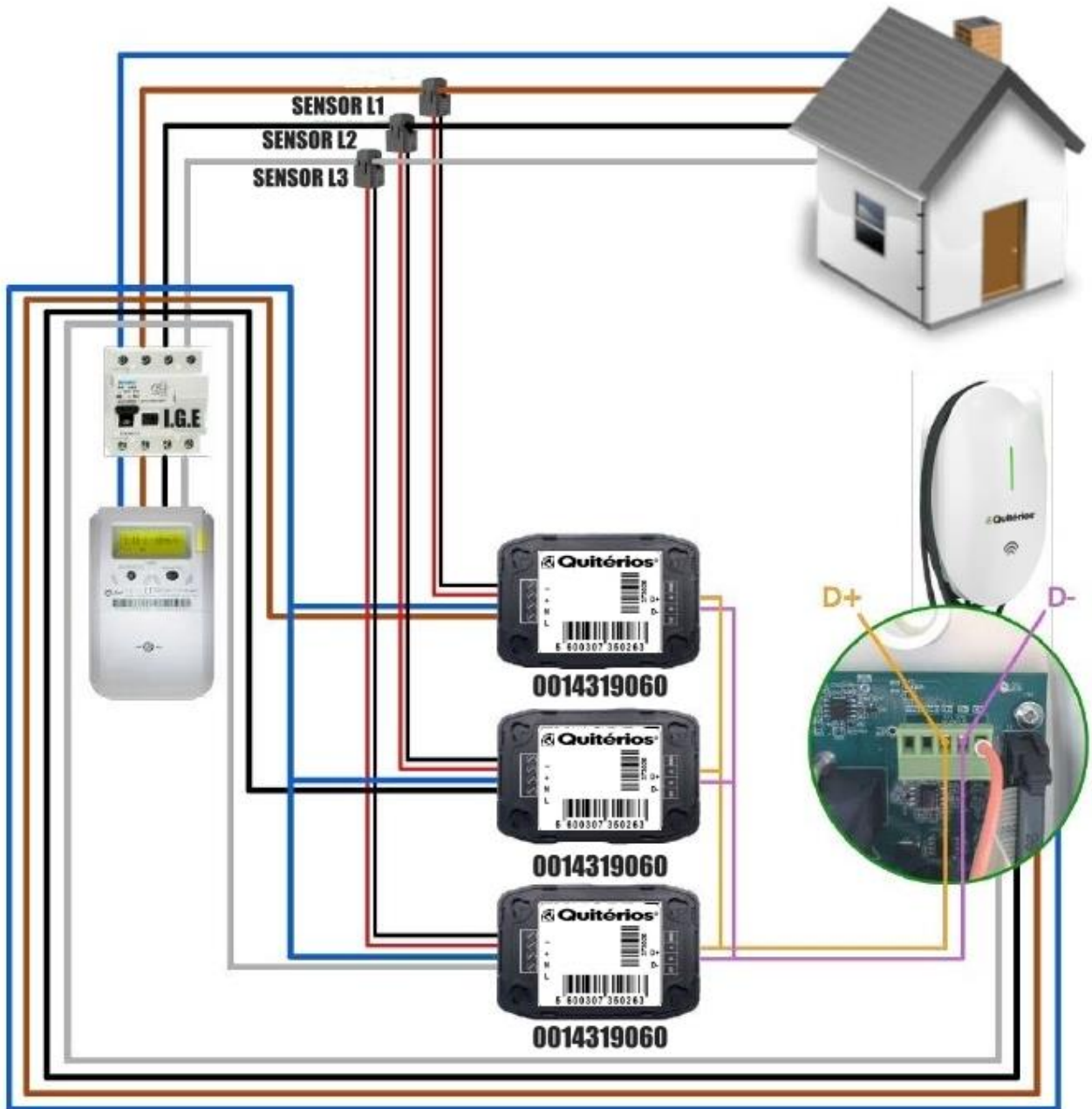

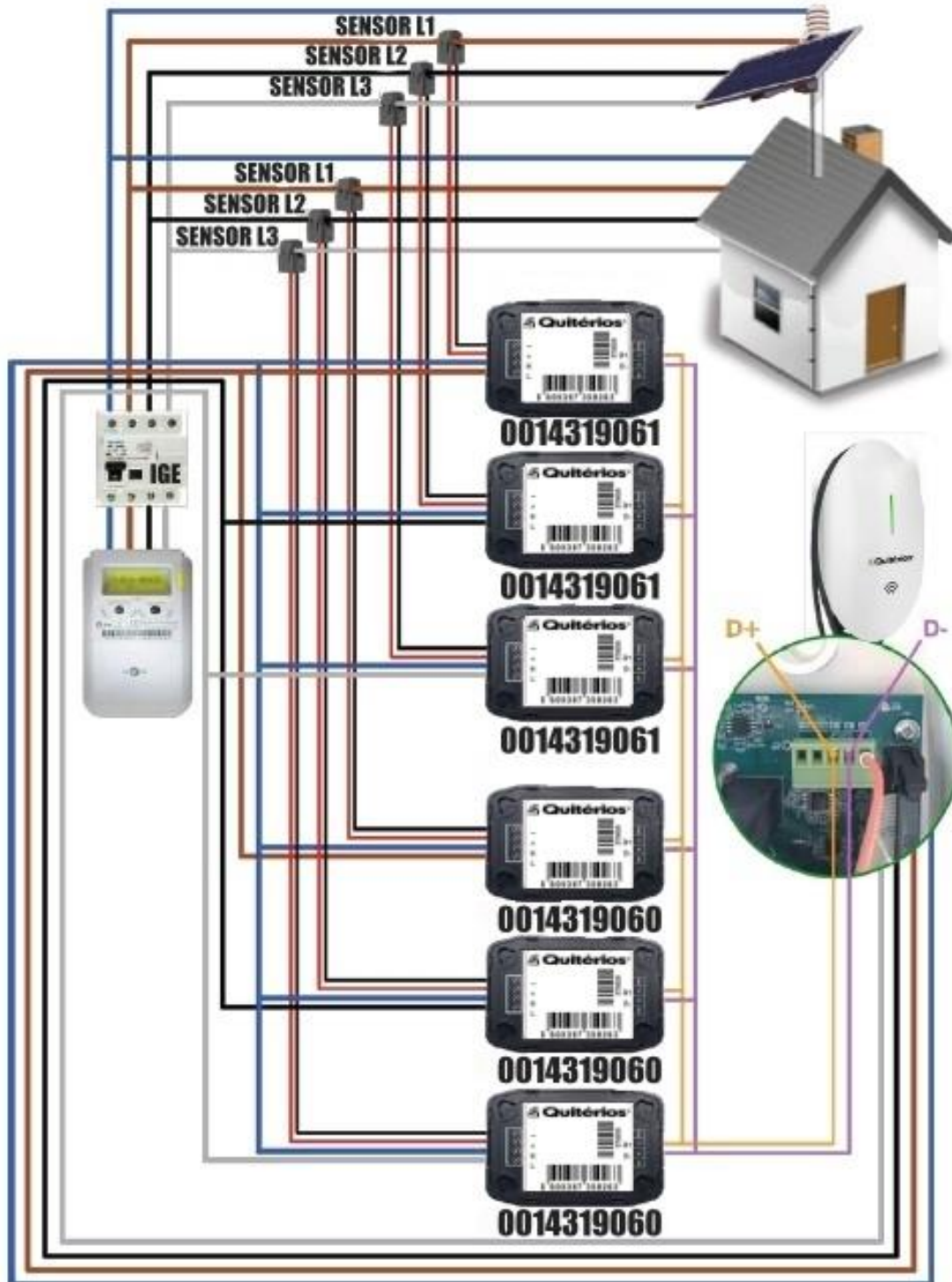

4. INSTALAÇÃO DO SENSOR GESTÃO DINÂMICA DE CARGA + RENOVÁVEL TRIFÁSICO

Código	Designação
0014319060	SENSOR GESTÃO DINÂMICA CARGA TRIFÁSICO
0014319061	SENSOR GESTÃO DINÂMICA CARGA RENOVÁVEL TRIFÁSICO



CÓDIGO DE ERROS E ALERTAS

<p><b>E01 - ERRO NA FONTE DE ALIMENTAÇÃO DE ENTRADA</b></p> <p>Se o indicador LED estiver branco fixo e a parte inferior vermelho intermitente, significa que ocorreu um erro na fonte de alimentação de entrada do carregador.</p> <p><b>ACÇÃO:</b> Verificar a fonte de alimentação de entrada do carregador.</p>	
<p><b>E02 - ERRO NA DETECÇÃO DO VEÍCULO</b></p> <p>Se o indicador LED estiver azul fixo e a parte inferior vermelho intermitente, isso indica que ocorreu um erro na detecção do veículo.</p> <p><b>ACÇÃO:</b> Verificar a ligação do conector ao veículo.</p>	
<p><b>E03 - ERRO DURANTE O CARREGAMENTO DO VEÍCULO</b></p> <p>Se o indicador LED estiver verde fixo e a parte inferior vermelho intermitente, significa que ocorreu um erro durante o carregamento do veículo.</p> <p><b>ACÇÃO:</b> Verificar a ligação do conector ao veículo, a fonte de alimentação do carregador e o <i>Power Mode</i>.</p>	
<p><b>E04 – ALERTA DE TEMPERATURA ELEVADA</b></p> <p>Se o indicador LED estiver verde fixo e a parte inferior amarelo intermitente, significa que ocorreu um alerta de temperatura elevada.</p> <p><b>ACÇÃO:</b> Verificar a ligação do conector ao veículo, a fonte de alimentação do carregador e o selector <i>Power Mode</i>.</p>	

<p><b>E05 – ALERTA DE MEMÓRIA CHEIA</b></p> <p>Se o indicador LED estiver roxo fixo e a parte inferior amarelo intermitente, significa que a memória de armazenamento do cartão de utilizador está cheia. Máximo de 22 cartões.</p> <p><b>ACÇÃO: Reatribuir os cartões de utilizador.</b></p>	
<p><b>E06 – ALERTA MODBUS NÃO DETECTADO</b></p> <p>Se o indicador LED estiver ciano fixo e a parte inferior estiver vermelho intermitente, o sensor de corrente <i>MODBUS</i> não foi detectado.</p> <p><b>ACÇÃO: Verifique as ligações do sensor MODBUS.</b></p>	
<p><b>E07 – ALERTA SEM ENERGIA DISPONÍVEL PARA CARREGAMENTO</b></p> <p>Se o indicador LED estiver ciano fixo e a parte inferior amarelo intermitente, não há energia suficiente para carregar o veículo.</p> <p><b>ACÇÃO: Verificar o consumo de energia da casa.</b></p>	
<p><b>E08 – ALERTA FALHA DE COMUNICAÇÃO INTERNA</b></p> <p>Se o indicador LED estiver vermelho intermitente, significa que ocorreu uma falha de comunicação interna do carregador.</p> <p><b>ACÇÃO: Desligue a alimentação do carregador, aguarde alguns segundos e volte a ligar.</b></p>	